

ПРОСОПОГРАФІЧНІ ДОСЛІДЖЕННЯ МОНЕТ ОЛЬВІЇ останньої чверті III – раннього II ст. до н.е.

Введено у науковий обіг новий графічний варіант монограми на «борисфені». Ефективність досліджень з розшифрування монограм та скорочень на елліністичних монетах (згідно принципів, сформульованих П. О. Каришковським) суттєво зростає при застосуванні просопографічної та хронологічної інформації з синхронізованого календаря Ольвії IosPE I² 201.

Ключові слова: Ольвія, епонімний календар, монети, монограми, реконструкція, датування.

Введен у научный оборот новый графический вариант монограммы на «борисфене». Эффективность исследований по расшифровке монограмм и сокращений на эллинистических монетах (согласно принципам, сформулированным П. О. Каришковским) существенно возрастает при использовании просопографической и хронологической информации с синхронизированного календаря Ольвии IosPE I² 201.

Ключевые слова: Ольвия, эпонимный календарь, монеты, монограммы, реконструкция, датировка.

The new scholarly graphical variant of the monogram on "Borysthenes" is introduced. The effectiveness of research of monograms decoding and abridgements on Hellenistic coins (according to the principles formulated by P. O. Karyshkovsky) increases significantly by using prosopographic and chronological information from synchronized Olbian calendar IosPE I² 201.

Key words: Olbia, eponymous calendar, coins, monogram, reconstruction, dating.

Важливою складовою реконструкції соціально-політичної історії Ольвії є відновлення імен магістратів, прихованих у монограмах та скороченнях на монетах. Для вирішення цієї задачі у цілому П. Й. Каришковським були застосовані традиційні принципи ономастики: доповнення скорочень, у першу чергу, виконувалося іменами, зафіксованими у Ольвії, у другу чергу, іменами, відомими у Мілеті, у третю – загальногрецькими іменами [1, с. 132]. Як досить вдалий приклад використання цих безперечних принципів, відмітимо скорочення *MONI*, доповнене П. Й. Каришковським розповсюдженим в античному світові іменем *Μόνιμος*; у наш час це відновлення підтвердилось знахідкою ольвійського надгробка зі згадкою цього імені (зберігається у приватній колекції Е. Р. Джумажанова; не виданий). Але, ономастика не в змозі виявити зв'язки між монетними монограмами та реальними історичними постатями – епонімами, дедикантами тощо; розв'язання скорочень і монограм на монетах відноситься до самих важких та невдячних задач античної нумізматики, дуже рідкі випадки, коли автору подібного розшифрування, шляхом перекон-

ливих зіставлень, вдається завоювати своєму тлумаченню загальносуспільне визнання [2, с. 33]. Між тим, багаторічні дослідження самого інформативного документу догетської Ольвії – епонімного календаря [3 = IosPE I² 201], завершилися його синхронізацією, у тому разі, у остаточному варіанті [4]; у непошкодженому вигляді календар мав 110 стрічок, що дорівнює розміру першого стовпця календаря Мілету, також встановлено надійний хронологічний репер (рік *Καλλίνικος Φιλοξένου* = 329 р. до н.е.). Похибка синхронізації по усім трьом стовпцям календаря не перевищує ± 2-3 роки. Наявність календаря, синхронізованого з сучасним літочисленням, дозволила, у тому разі, доповнити традиційні ономастичні студії пізньокласичних-елліністичних написів та монет Ольвії такими інструментами як просопографічна реконструкція, просопографічна інтерпретація і просопографічне датування; кілька десятків написів та монет догетської Ольвії отримали не тільки уточнені дати випуску у порівнянні з традиційними методами датування, але, також і родову ідентифікацію згадуваних у них осіб [5]. Вузькість кола ольвійської еліти [6], у середовищі якої звичайною практикою

було почергове обрання на вищі державні посади [7], дозволило висунути важливе теоретичне положення: згадування історичної особи в лапідарному напису означає високу ймовірність виконання цією особою (чи її родичами) посади монетного магістрату; при одночасній згадці особи у напису та епонімному календареві IosPE I² 201, ця імовірність зростає [4]. Відповідно до античної традиції, передбачається виконання посади монетного магістрату хронологічно близько до виконання посади епоніма [8, с. 85]. Тож, наші дослідження з ідентифікації скорочень та монограм, на відміну від ономастичних, пропонують не тільки відповідні імена, а й виявляють носіїв цих імен – конкретних історичних осіб.

Автором вже виконувалися просопографічні дослідження першого стовпчика календаря у взаємозв'язку зі скороченнями імен та монограмами магістратів на монетах. Наприклад, епонім 317 р. до н.е. *Κλεόμβροτος Παντακλέους* будучи дедикантом вотивно-будівельного напису [IosPE I² 179], одночасно, карбував монети зі скороченням *ΚΛΕ* (*Κλεόμβροτος Παντακλέους*) у 330-300 рр. до н.е. і монограмою *Ж* (*Κλεόμβροτος Παντακλέους*) у 320-310 рр. до н.е. Окрім того, монограма *ΠΕ* на монеті 325-320 рр. до н.е. співвідноситься з роком епоніма 324 р. до н.е. *Π(ρωτογένης) Ε(ὐδώρου)*, а монограма *Ж* на монеті 320-315 рр. до н.е. співвідноситься з роком *Ἐκα(τέων Παντακλέους)*, епоніма 320 р. до н.е.; відомі ще деякі інші співвідношення [9]. Також, у відповідності до ономастичних досліджень П. Й. Каришковського [1, с. 136-137], були ідентифіковані деякі скорочення на монетах, що хронологічно відносяться до другого стовпця календаря. Це срібні монети зі скороченнями *ΚΛΕ*, *ΚΡΙ* 220-210 рр. до н.е. [10, № 425,426] або 210-200 рр. до н.е. [11, № 267,269]. Не важко ідентифікувати епоніма 222 р. до н.е., імовірно, дедиканта присвяти [12, № 125 = NO 125] й персонажа будівельного напису [IosPE I² 180] *Κλεόμβροτος Παντακλέους* (онука епоніма 317 р. до н.е. *Κλεόμβροτος Παντακλέους* з першого стовпця календаря) з монетним магістратом *ΚΛΕ*, а епоніма 210 р. до н.е. *Κρίτος Νικηράτου* з

монетним магістратом *ΚΡΙ* [1, с. 136-137]. Ідентифікація скорочень *ΚΛΕ*, *ΚΡΙ* раніше була використана нами як хронологічний діапазон для попередньої синхронізації другого стовпчика календаря [9]. Ідентифікація скорочень *ΚΛΕ*, *ΚΡΙ* була початковим етапом вивчення другого стовпця календаря, є доволі простою та практично не має характерного для цих пам'яток многозначного трактування. Метою пропонованої статті є продовження просопографічних досліджень скорочень та монограм на монетах Ольвії у зіставленні з другим стовпчиком епонімного календаря IosPE I² 201, який охоплює останню чверть III – раннє II ст. до н.е.

Відзначимо графіті [13 = IGDO 26], яке датується видавцями III ст. до н.е., у яким, вірогідно, члени чинної ольвійської колегії навклерів звертаються до колишніх членів колегії з вимогою повернути щось, приналежне Менандру (*Μένανδρου*). З урахуванням датування графіті видавцями, рідкості в Ольвії цього імені і приналежності колегії навклерів до аристократії, припускаємо, що ця особистість ідентична епоніму 216 р. до н.е. на ім'я *Μένανδρος Ἐκατωνύμου*. Таким чином, попереднє, розглянуте графіті може бути віднесене близько до 230-200 рр. до н.е. Зауважимо, що цей історичний період стикається з заключним етапом карбування так званих «борисфенів», маючих на реверсі скорочення та монограми магістратів (мал. 1). (Згідно з сучасними уявленнями, карбування їх тривало до 20-х років III ст. до н.е. [14, с. 31]. Аналогічна думка висловлена О. М. Зографом, який чотири останні легковагі групи «борисфенів» відносив до 30-20 років III ст. до н.е. [8, с. 131]. Близька до цього й позиція П. Й. Каришковського; він датував заключні випуски «борисфенів» 245-235 або 240-230 рр. до н.е. [15, с. 82], визнаючи проблему абсолютного датування цих монет [1, с. 173]). Тож, ми вважаємо перспективним зіставлення скорочень та монограм на «борисфенах» заключних випусків з іменами епонімів другого стовпчика календаря.

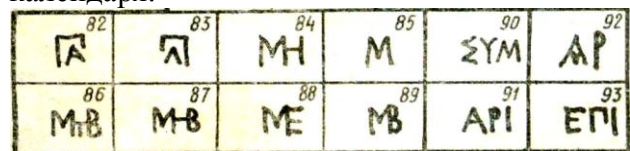

Мал. 1. Скорочення та монограми на ольвійських «борисфенах» VIII групи [15, с. 81]

Для виконання такого дослідження, окрім скорочень та монограм, застосованих у заключному етапі (група VIII) карбування «борисфенів» (мал. 1), також нам знадобиться і встановлена П. Й. Каришковським послідовність застосування тих чи інших монограм та скорочень у межах розглянутої групи (мал. 2).

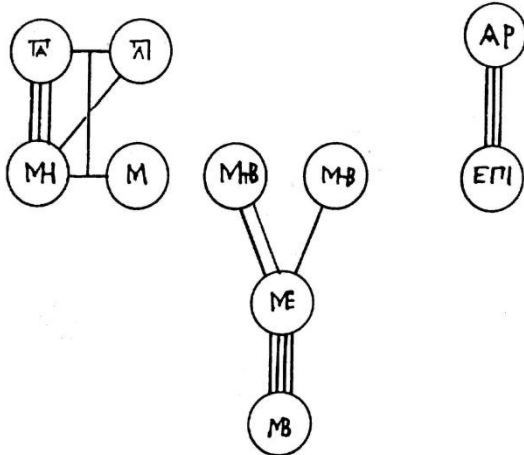

Мал. 2. Послідовність «борисфенів» VIII групи [1, с. 435]

Отже, зіставляючи рік епоніма *Μένανδρος Εκατωνύμου* (216 р. до н.е.) та датування 230-200 рр. до н.е. графіті навклерів IGDO 26 зі згадкою імені *Μένανδρου*, можна висунути гіпотезу про те, що монограма ME на хронологічно близькому до 220 рр. до н.е. «борисфені» (мал. 1, № 88) може бути інтерпретована тим же ім'ям *Μ(ένανδρος) Ε(κατωνύμου)*. Можливий і варіант, коли монограма ME відновлюється лише одним ім'ям *Μέ(νανδρος)*, що, у даному разі, не змінює суті пропонованої реконструкції. Зауважимо, що П. Й. Каришковський для відновлення цієї монограми, на ґрунті ономастичних міркувань, окрім імені *Μένανδρος*, пропонував й ім'я *Με(νεκράτης)*, яке відомо в Ольвії у IV ст. до н.е. [1, с. 137]. Але, згідно з отриманими нами просопографічними відомостями, ім'я *Μενεκράτης* притаманне роду Аристократидів, історія якого достатньо добре простежується у написах та календареві; з третьої чверті III ст. до н.е. цей рід зовсім не згадується, імовірно, зазнавши поразки від Діонісієв і Леократидів-Євресибиадів, що повернулися в Ольвію з вигнання [5, с. 216]. Таким чином, просопографічні підстави для ідентифікації монограми ME характерним ім'ям Аристократидів відсутні. Що стосується патроніма епоніма

330 р. до н.е. *Πολύμνηστος Μέ(νωνος)*, відмітимо, що цей епонім належить до невеликої групи другорядних ольвійських родів, які зазвичай не приймали участі у виконанні епонімної посади (відповідно й магістратських посад); цей епонім та ще декілька інших виконали посаду у короточасний історичний період (330-324 рр. до н.е.) існування у полісі радикальної демократії [5, с. 206-209]. Ще одне, запропоноване П. Й. Каришковським [1, с. 137], для відновлення монограми ME ім'я – Мемнон [IosPE I² 362], в Ольвії не зафіксоване.

Наша гіпотеза про ідентифікацію монограми ME на «борисфені» з ім'ям епоніма 216 р. до н.е. та персонажа графіті навклерів *Μένανδρος Εκατωνύμου* підтверджується не тільки розглянутими хронологічними відповідностями та просопографічною інформацією, а й значно підсилюється спільним розглядом з розташованим поруч епоніматом 217 р. до н.е. *Μῦς Βοσπορίχου*. Діагностика цього епоніма у якості монетного магістрата, найпевніше, ілюструється монограмою MB (мал. 1, № 89) на «борисфені», яка відновлюється як *Μ(ῦς) Β(οσπορίχου)*. Відзначимо досить високу імовірність цього відновлення, оскільки, імен, які починаються на *Μβ...*, не існує. (Тому, мабуть, П. Й. Каришковський [1, с. 137] зовсім не розглядав цієї монограми, а каталогом [14, с. 228] її віднесено до категорії, яка не піддається читанню. Цей *Μῦς Βοσπορίχου*, окрім виконання епонімної посади у 217 р. до н.е., є дедикантом присвяти [IosPE I² 163] Аполлону Дельфінію, по завершенню виконання посади жерця [9]. Зауважимо, що 20-30 років тому, можливо, батько цього Міса, якийсь *Βοσ(πορίχος)*, залишив монетну монограму ΒΟΣ [15, с. 81 (№ 68)] на «борисфені» V групи [1, с. 133; 9]; цей факт, підтвержуючи спадкоємність виконання посади магістратів у роду Боспорихів, також, є аргументом на користь ідентифікації монограми MB. Тож, загальний аргумент на користь пропонованої ідентифікації монограм ME і MB є таким: розташовані поруч в ольвійському календареві роки Менандра Гекатеонімова і Міса Боспоріхова відповідають послідовному порядку карбування «борисфенів» з монограмами ME і MB (мал. 2), але у

дзеркальному варіанті. Ця обставина трактується як те, що в рік епоніма Менандра Гекатеонімова Міс Боспоріхов виконував посаду магістрата, а у рік Міса, Менандр був магістратом. Таким чином, нами був простежений просопографічний ланцюжок у карбуванні послідовно змінюваних типів «борисфенів» з монограмами *ME* і *MB* (мал. 2). Отримані матеріали дозволяють висловити гіпотезу про карбування «борисфенів» в Ольвії аж до 217-216 рр. до н.е. включно.

Продовжуючи дослідження групи VIII, зауважимо, що монограмі *ME* передують тип «борисфенів» з монограмами *M-B* або *MtB* (мал. 1, № 86,87; мал. 2). Відмітимо, що ці скорочення дуже схожі з розглянутим вище скороченням *MB*, які належать Місу Боспоріхову. Дійсно, нічого не перешкоджає відновленню монограми *MtB* як *M(ῶς) τ(ου) Β(οσπορίχου)*; у варіанті ж *M-B* середня гаста може бути декоративним сполучним елементом. Тож, виникає питання: чи можуть вони приховувати ім'я цього Міса, при виконанні ним посади магістрату роком-двома раніше? Відповідь виявляється негативною; ключем до інтерпретації розглянутих монограм, мабуть, може бути новий графічний варіант монограми, який присутній на унікальному «борисфені», що цією публікацією вводиться до наукового обігу – *MtI*. «Борисфен» з монограмою *MtI* був випадково знайдений у полі на відстані 1,5 км на південь від Ольвії. Зберігається він у приватній колекції Е. Р. Джумажанова (м. Миколаїв).²

Відноситься «борисфен» до заключної VIII групи; вага – 4,8 гр., що відповідає середній вазі (5-4 гр.) монет VIII групи. Наше читання монограми *MtI* – *Mητ(...)*, знаходить повну відповідність із читанням П. Й. Карішковським вже відомих скорочення *M* (мал. 1, № 85) та монограм *MH* (мал. 1, № 84), *M-B* (мал. 1, № 87) та *MtB* (мал. 1, № 86), які ідентифікувалися з відомим у Ольвії ім'ям Метровій [1, с. 137]. Очевидно, нова монограма добре вписується, як проміжний елемент, у ланцюжок скорочень (і/або монограм)

імені Метровій та дозволяє виключити з розгляду ім'я Метродор: скорочення *M*, яке поступово перетворилося на монограми *MH*, *MtI*, *M-B* та *MtB*. Тобто, усі скорочення та монограми мають послідовно зростаючу кількість літер *MHTPB* фрагменту імені Метровій. Така різноманітність обумовлена, вірогідно, інтенсивним карбуванням заключної групи. На жаль, ми не маємо можливості виконати порівняльний аналіз штемпеля аверсу нового варіанту «борисфена» з існуючими, щоб визначити місце цього типу монограми у послідовності випусків. Сподіваємося, що це зроблять фахівці, які мають доступ до музейних колекцій.

Ім'я Метровій відсутнє в епонімному календареві Ольвії, але, згідно просопографічних досліджень, є характерним для роду Діонісіїв, оскільки зафіксовано поряд з патронімом Посідей [IosPE I² 220] та у присвяті гентільному божеству рода – Діонісу [IosPE I² 165]. Таким чином, з'являється можливість уточнити нашу попередню гіпотезу, згідно з якою, припинення карбування «борисфенів» сталося одразу після повернення до Ольвії Діонісіїв близько до 226 р. до н.е. [5, с. 218]. Вірогідно Діонісії, отримавши реальну владу у місті, на першому етапі продовжили (та ще й інтенсифікували) карбування останньої легковагої групи «борисфенів».

Продовжуючи розгляд «борисфенів» VIII групи відзначимо, що монограма *ΠΑ* (мал. 1, № 82), враховуючи хронологічні відповідності, відносяться, імовірно, до діяльності в якості монетного магістрату, епоніма 213 р. до н.е. *Πα(ντακλῆς Λεωδάμαντος)* з роду Пантаклів-Клеомбротів. Виключити з розгляду інші можливі імена (Панкрат, Пандіон, Папій) [1, с. 138] дозволяє існуючий графічний варіант цієї монограми – *ΠΑ* (мал. 1, № 83), який ми читаємо як *Π(αντακλῆς) Λ(εωδάμαντος)*, тобто, до скорочення імені добавилося й скорочення патроніму. Пропонована ідентифікація монограм (мал. 1, № 82,83), таким чином, є досить надійною. Розглянемо також монограму *ΑΡΙ* (та мабуть її графічний варіант *ΑΡ*) (мал. 1, № 91,92), яку, як один із варіантів, враховуючи хронологічні узгодженості, можна зв'язати з ім'ям епоніма 218 р. до н.е. *Ἀρίστων Νικηράτου*. Карбування наступного типу «борисфенів», зв'язаних спільним штемпелем з попереднім

² Автор вдячний миколаївському колекціонеру Едуарду Рашитовичу Джумажанову, який люб'язно надав для публікації, окрім інших пам'яток, ольвійський «борисфен» з унікальним графічним варіантом монограми та надав вичерпну інформацію стосовно обставин та місця знахідки цього раритету.

типом (AP), містить монограму ЕΠΙ (мал. 1, № 93); її можна ідентифікувати ім'ям рідного брата епоніма *Ἀρίστον Νικηράτου* (на думку В. В. Латишева [IosPE I² 190]) – якогось *Ἐπι(κράτης Νικηράτου)*, дедиканта присвят [IosPE I² 190, IosPE I² 191]. Безумовно, пропонувані доповнення скорочень *API, AP, EΠI* через розмаїття відповідних їм імен, є лише

більш вірогідними. Але, звертає на себе увагу той факт, що досить вузька група епонімів (218, 217, 216 та 213 pp. до н.е.) ідентифікується з іменами монетних магистратів на заключних випусках «борисфенів». Це є деяким підтвердженням нашої думки про карбування «борисфенів» аж до 217-216 pp. до н.е.



Мал. 3. «Борисфен» VIII групи з унікальним графічним варіантом монограми

П. Й. Каришковський, у рамках ономастики, відмовлявся ідентифікувати такі скорочення, завдяки практично необмеженій кількості варіантів [1, с. 131]. Проте, просопографія надає можливість аналізувати об'єктивну та достатньо обмежену в частині хронології інформацію шляхом зіставлення монетних аббревіатур з синхронізованим календарем; нижче запропоновано до розгляду декілька варіантів ідентифікації іменами конкретних історичних осіб, які діяли синхронно до періоду карбування монет. Безумовно, враховуючи наявність лише однієї літери у імені магистрату, ці ідентифікації, на відміну від попередніх, слід розглядати лише як більш чи менш вірогідні варіанти.

Тож, випуск срібла, що відноситься до 210-190 pp. до н.е. [10, № 437] або 210-200 pp. до н.е. [11, с. 45], виявляє поряд з монограмами, що згадувалися вище, (*ΚΑΕ, ΚΡΙ*) і нові – *ΝΙ, ΦΙΕΥ, ΕΑΝ*. Очевидно, що кількість осіб, відповідальних за випуск монет, зростає. Відносно ідентифікації монограми *ΦΙΕΥ*, можна вказати на епоніма 204 р. до н.е. *Φιλῆς Λεωδάμαντος*; його ім'я утворює першу

частину цієї монограми (*ΦΙ*). Відмітимо неоднозначність реконструкції другої частини монограми (*ΕΥ*); тут можливі імена епонімів 208 р. до н.е. – *Εὐ(βίωτος Μητροδώρου)*, 201 р. до н.е. – *Εὐ(μένης Συρίσκου)* або 196 р. до н.е. – *Εὐ(ρησίβιος Δημ[...])*. Нарешті, не виключений і інший, недоступний нам, варіант ідентифікації лише однієї особи, прихованої за монограмою *ΦΙΕΥ*. Що стосується монограми *ΝΙ* ми вважаємо її складеною із двох імен, що підтверджується існуванням аббревіатури *ΕΑΝ*. При цьому, скорочення *Ν* ми, як варіант, відновлюємо ім'ям епоніма 203 р. до н.е. *Νουμήνιος Ἰκεσίου*; Одночасно, скорочення *ΝΙ* ми також відносимо до різновидів скорочення *Ν* та пропонуємо читати його тим же ім'ям з додаванням патроніму, тобто *Ν(ουμήνιος) Ἰ(κεσίου)*.

Далі йде випуск великого срібла 200-190 pp. до н.е. [10, № 445] або 190-180 pp. до н.е. [11, с. 47], монограми якого представлені варіаціями *ΕΑΝ, ΕΝΔ, ΕΑΝΙ, ΝΙΕΔ, ΙΑΑΝ*. За перерахованими аббревіатурами приховуються, ймовірно, імена магистратів, які виконували

також и посаду епонімів. Наприклад, аббревіатура *ΝΙΕΛ* може бути складена з початкових літер імен епонімів 203, 202, 201 і 200 рр. до н.е., відповідно, *Ν(ουμήνιος Τκεσίου)*, *Τ(κέσιος Λεωδάμαντο[ς])* (можливий варіант без цієї особи), *Ε(ὐμένης Συρίσκου)*, *Δ(ιονύσιος Αυρότ[ο]υ)*. Примітно, що у достатньо широкому хронологічному діапазоні, що лежить вище (226-204 рр. до н.е.) з початкових літер імен епонімів неможливо скласти перелічені аббревіатури, оскільки там відсутні імена, що починаються на *Ν*. У той же час, однозначно ідентифікувати іменами епонімів ці скорочення, неможливо. Наприклад, *Ν (ΝΙ)* може відноситись до *Ν(ουμήνιος) Τ(κεσίου)*, *Νι(κῆρατος Εύρησιβίου)* або *Νι(κῆρατος τοῦ δεῖνος)* тобто, можна говорити лише про хронологічний діапазон, у якому можлива побудова таких аббревіатур: з 203 до 187 рр. до н.е., що, до речі, відповідає датуванню монет дослідниками.

Другий стовпець епонімного календаря Ольвії обривається на 184 р. до н.е. Проте, вважаємо за необхідне дуже коротко висловити деякі судження щодо часткового розшифрування аббревіатур *ΒΣΕ* та *ΒΑΕΙΡΗ* (і їх варіантів) на багаточисельних монетах початку – середини II ст. до н.е., які, вірогідно,

карбувалися більше одного року. На думку В. А. Анохіна [11, с. 47-53], П. Й. Каришковського [1, с. 130; 15, с. 96-101], А. Н. Зографа [8, с. 134] та інших дослідників під літерою *Β* (або *ΒΑ*) тут читається скорочення «*Βασιλέως*» з різними варіантами подальшого тлумачення. На нашу думку, пропонувані відновлення занадто сміливі, не підтверджуються епіграфічними матеріалами (та й суперечать їм – див. синхронний декрет [IosPE I² 34] та епонімний календар) і, за аналогією з попередніми випусками, вірогідно, повинні містити у собі початкові букви імен магистратів. Тож, розглянемо просопографічні відомості про ольвійський рід Батаків, що присутній у всіх трьох стовпчиках епонімного календаря та навіть у написах післягетської Ольвії [9]; згідно з фрагментом родовідної гілки Батаків, пік активної діяльності (незалежно від роду цієї діяльності) деякого *Βατάκος τοῦ δεῖνος* тяжіє до 192 р. до н.е. [5, с. 96]. Хронологічні відповідності дозволяють висловити припущення, що за скороченням *Β* (або *ΒΑ*) може бути приховане ім'я *Βα(τάκος)*. Безумовно, запропоноване стисле обґрунтування часткового відновлення монограм *ΒΣΕ*, *ΒΑΕΙΡΗ* (та їх варіантів) цим ім'ям, не є беззаперечним, претендує лише на своє місце у ряду відомих гіпотез та потребує подальшого розвитку.

ДЖЕРЕЛА ТА ЛІТЕРАТУРА

1. Карышковский П. О. Монетное дело и денежное обращение Ольвии (VI в. до н.э.– IV в. н.э.) / П. О. Карышковский. – Одесса, 2003. – 684 с.
2. Зограф А. Н. О монограмме первого архонта на монетах Ольвии / А. Н. Зограф, Фролова Н. А., Абрамзон М. Г. Монеты Ольвии в собрании Государственного исторического музея. Каталог. – М, 2005. – 360 с.
3. IosPE I²–Latschev В. Inscriptiones antiquae orae septentrionalis Ponti Euxini Graecae et Latinae. – Petropolis, 1916.
4. Nikolayev N. I. New Materials on Activities in Olvia of Stephan the Son of Alexander of Smyrna / N. I. Nikolayev // Гілея. – 2012. – № 64.
5. Николаев Н. И. Политическая и культовая элита Ольвии IV – I вв. до н.э. / Н. И. Николаев. – Николаев, 2008. – 262 с.
6. Карышковский П. О. Ольвийские эпонимы / П. О. Карышковский // Вестник древней истории. – 1978. – № 2. – С. 82-88.
7. Рубан В. В. Магістратура агораномів в Ольвії / В. В. Рубан // Археологія. – 1982. – № 39. – С. 39-40.
8. Зограф А. Н. Античные монеты / А. Н. Зограф. – 1951.
9. Николаев Н. И. О новом направлении исследований позднеклассических и эллинистических надписей Ольвии / Н. И. Николаев // Вопросы эпиграфики. – М., 2012.
10. Нечитайло В. В. Каталог античных монет Ольвии / В. В. Нечитайло. – К., 2000. – 90 с.
11. Анохин В. А. Монеты античных городов Северо-Западного Причерноморья / В. А. Анохин. – К., 1989. – 128 с.
12. Надписи Ольвии 1917-1965. Под редакцией Т. Н. Книпович и Е. И. Леви. – Л., 1968.
13. IGDO – Dubois L. Inscriptiones graecae dialectales d'Olbia du Pont. – Geneve, 1996. – 208 с.
14. Фролова Н. А. Монеты Ольвии в собрании Государственного исторического музея. Каталог / Н. А. Фролова, М. Г. Абрамзон. – М., 2005. – 360 с.
15. Карышковский П. О. Монеты Ольвии / П. О. Карышковский. – К., 1988. – 168 с.

РЕЦЕНЗЕНТИ: д.і.н., професор **Г. В. Боряк**; д.і.н., професор **Ю. В. Котляр**